

MANUEL D'INSTALLATION DU KIT XENON



Traduction proposée par www.kit-hid-xenon.fr, version 1.1

IMPORTANT LORS DE L'INSTALLATION

Merci de lire le manuel d'installation avant tout montage du kit HID et avant de modifier quoi que ce soit sur votre voiture.

En cas de non lecture du manuel avant toute opération, nous ne serons pas responsables des dégâts occasionnés sur le matériel.

1. Attendez svp que vos phares soient totalement froids, ainsi que le moteur, cela est pour votre sécurité.
2. Vérifiez bien que vous avez coupé le contact.
3. Faites attention de ne pas vous brûler durant les manipulations des ampoules halogènes que vous allez retirer.
4. Faites attention à ne pas toucher la partie en verre des ampoules xénon avec les doigts lors du montage et évitez les chocs.
5. Faites attention aux différents branchements et connectiques, si il y a des erreurs cela peut entraîner par la suite des problèmes de fonctionnement du kit HID.
6. Lorsque vous installerez les ampoules xénon, touchez-les que par leurs bases noires et jamais sur le bout de l'ampoule en verre.
7. Faites un trou de 25mm de diamètre dans le plastique de protection de votre ancienne ampoule halogène si cela est nécessaire pour faire passer la connectique de l'ampoule xénon.
8. Ne vous trompez pas lors des branchements entre l'ampoule xénon et le ballast haute-tension, connectez-les au bon endroit.

METHODE D'INSTALLATION DES AMPOULES ET DU BALLAST

1. Vissez fermement la plaque de fixation du ballast de chaque côté et vérifiez qu'elle tienne bien, puis fixez le ballast dessus à l'aide des visses fournies.
2. Connectez les embouts de l'ampoule xénon avec les embouts des ballasts (embout noir, embout rouge).
(La procédure de montage est schématisé plus loin dans le manuel, nous vous conseillons fortement d'étudier ces schémas avant toute installation.)

A VERIFIER APRES L INSTALLATION

1. Vérifiez bien que les branchements n'ont pas été connectés dans le mauvais sens.
2. Assurez vous que les fils ne soient ni trop tendus ni pas assez

RESTAURATION DE L ANCIENNE INSTALLATION

1. Soyez sur que les différentes parties démontées lors de l'installation du kit xénon retournent bien à leurs places d'origine.
2. Vérifiez le bon fonctionnement des feux de route et des feux de croisement.
3. Et enfin, vérifiez l'ensemble du fonctionnement de la voiture.

SOLUTIONS EN CAS DE DYSFONCTIONNEMENT

1. Dysfonctionnement de l'ampoule

La haute température du bout de l'ampoule peut faire fondre la protection intérieure

*Solution : Séparez le bout de l'ampoule et la protection intérieure de 5mm.

*Problème : Cela peut changer la direction de l'éclairage.

2. Faible éclairage de l'ampoule

Le manque d'alimentation en électricité peut provoquer des scintillements ou un éclairage faible.

*Solution : Utiliser un relai additionnel pour stabiliser les décharges d'électricité.

*Problème : Il peut y avoir quelques scintillements lors de l'éclairage des feux.

LE CONTENU DU KIT XENON

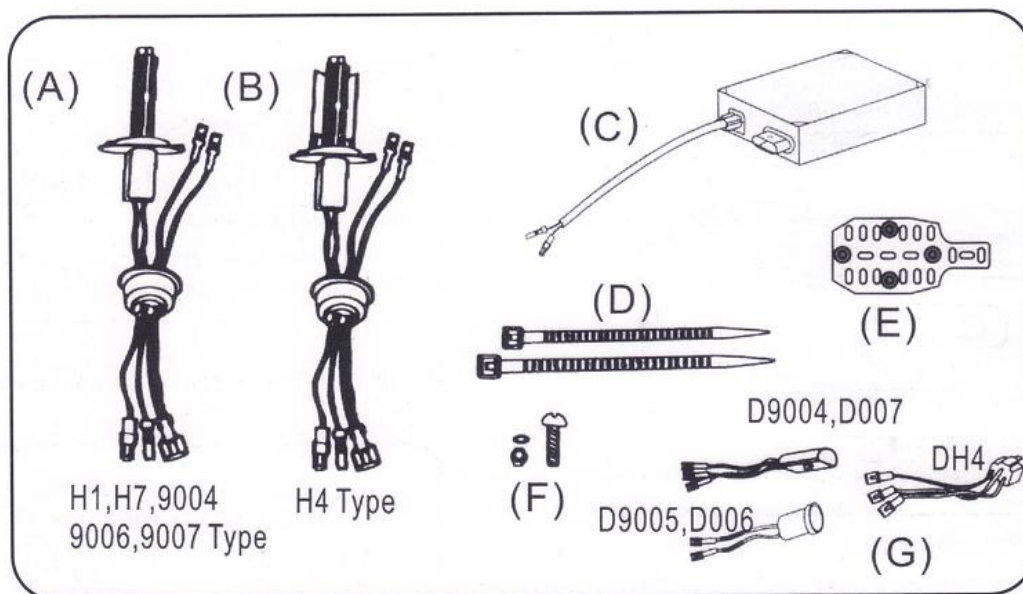

(A/B) 2 X Les ampoules xénon (C) 2 X Ballasts (D) 12 Visses (E) 2 X Fixations pour ballast (F) 14 X Visses et écrous (G) Les différents câbles d'alimentation.

LA PROCEDURE DE MONTAGE

(1) Enlevez le bloc phare de chaque côté de la voiture (droite et gauche).

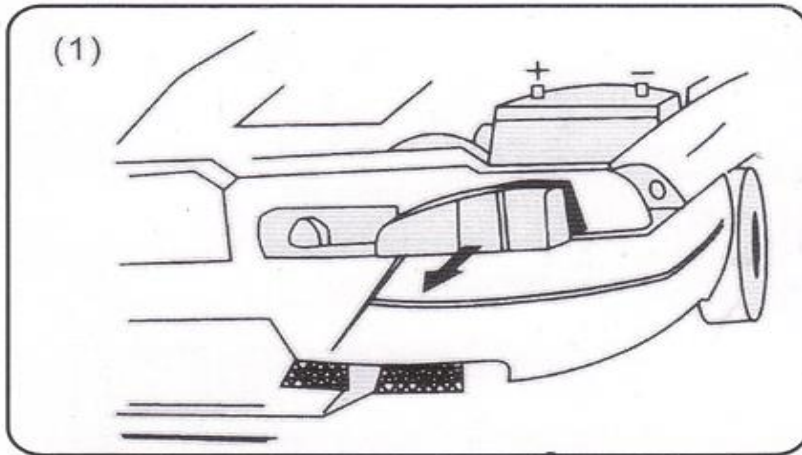

(2) Enlevez la partie qui protège les ampoules d'origines et démontez les ampoules soigneusement.

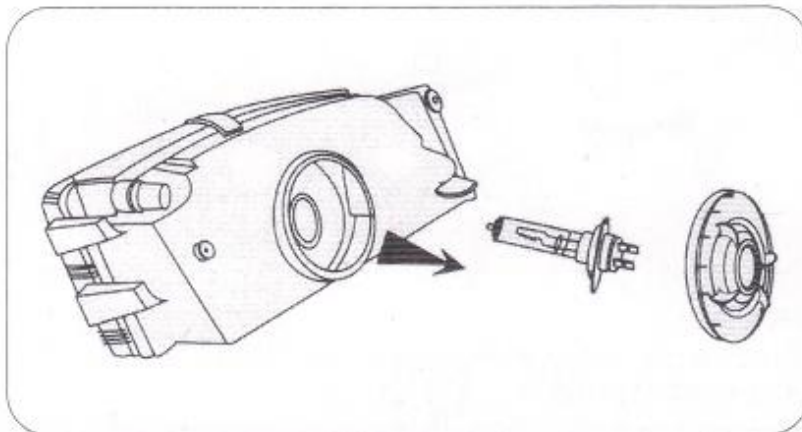

(3) Percez au milieu de la protection en plastique de l'ampoule que vous venez d'enlever un trou de 25mm.

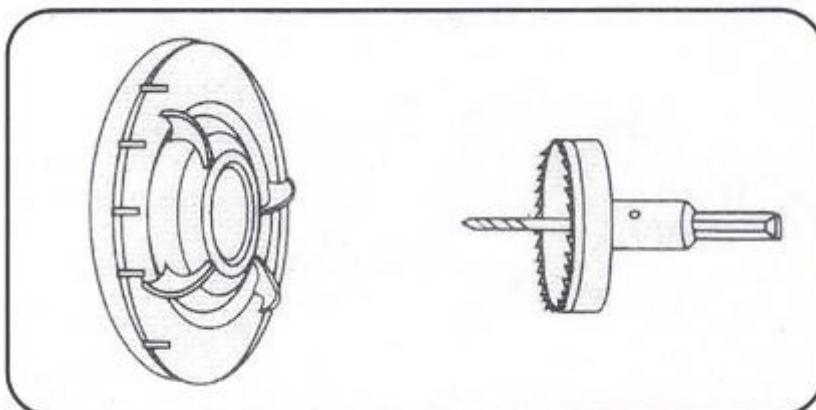

(4) Enlevez le plastique de protection de l'ampoule délicatement.

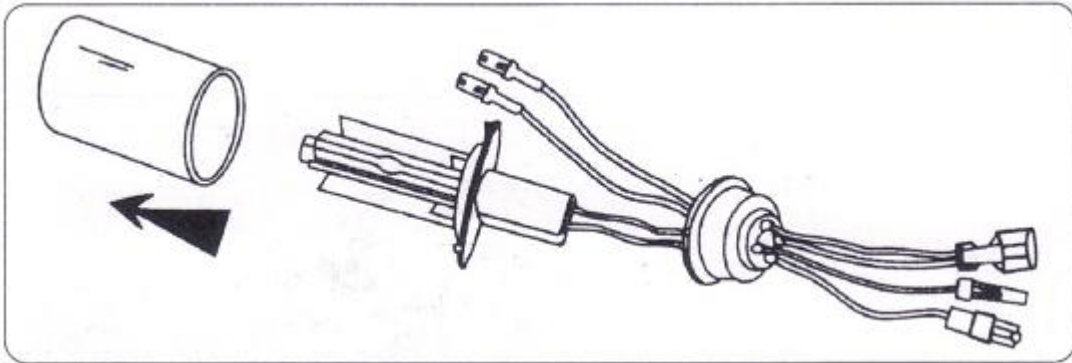

ATTENTION : NE TOUCHEZ SURTOUT PAS LORS DE L OPERATION LE VERRE DE L AMPOULE, SI C EST LE CAS NETTOYEZ LA AVEC DE L ALCOOL OU UN CHIFFON SEC !

(5) Insérez l'ampoule xénon dans le bloc phare, et soyez bien sur que le capuchon de protection du bloc phare a bien été mis dans le bon sens.

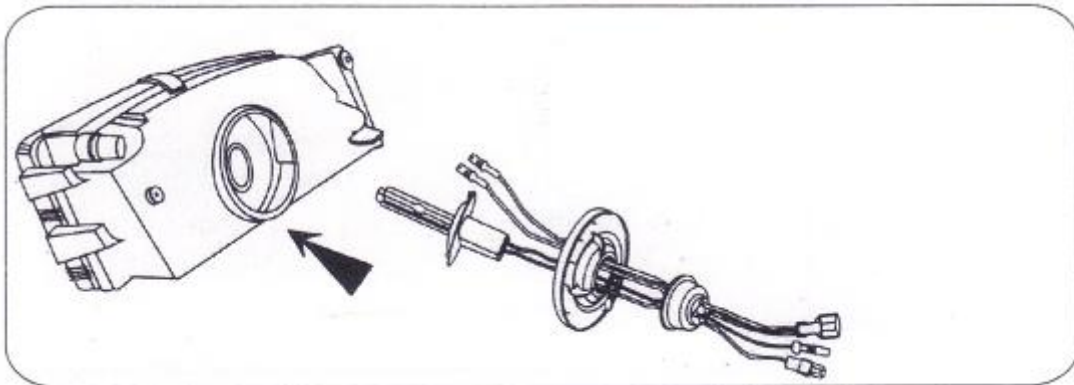

(6) Mettez tous les fils dans le cercle en caoutchouc puis faites passer tout cela dans l'embout de protection de l'ampoule et remettez le bloc phare en place soigneusement.

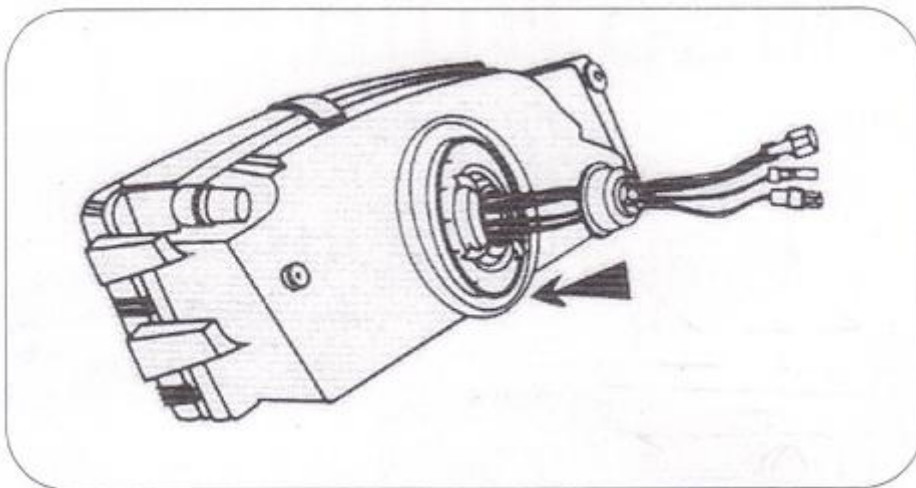

Méthode de raccordement de l'ampoule avec le ballast :

- Insérez le gros embout noir dans celui du ballast.
- Connectez l'embout rouge du ballast avec l'embout rouge de l'ampoule et faire la même manipulation pour le noir.

(7) Connectez les ampoules xénon aux ballasts en suivant le schéma suivant correspondant à votre type d'ampoule.

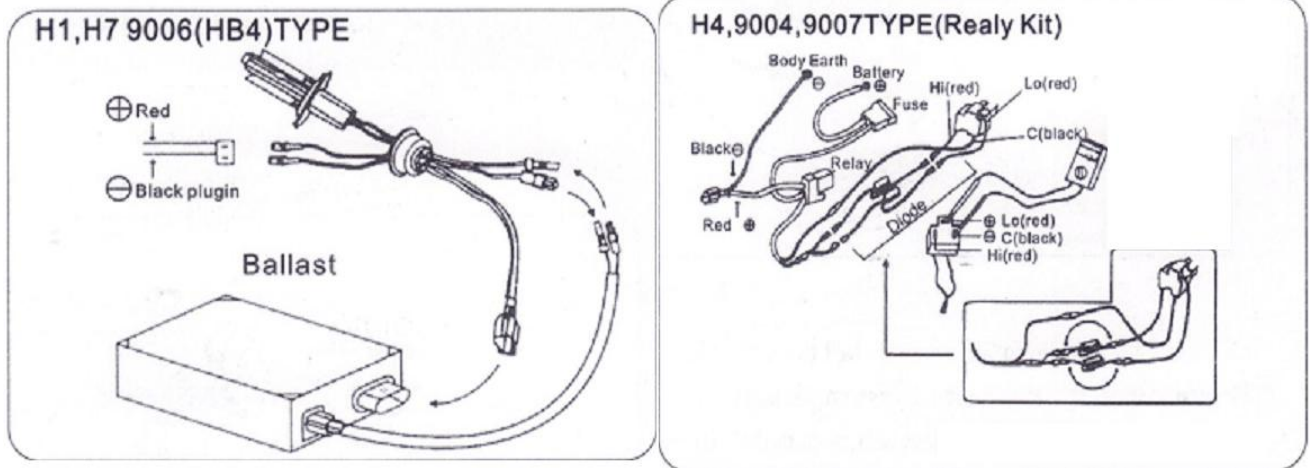

*(Black : Noir, Red : Rouge)

Ampoule H4 Hi/Lo Bi-xénon

ATTENTION : H4 Bi-Xénon Moto:



Le guide de montage est le même que sur la notice, sauf que pour les motos le contrôleur bi-xénon est intégré au faisceau, donc il n'y a que le connecteur trois broches H4 à connecter sur le connecteur d'origine du véhicule. Pas d'autres branchements ne sont nécessaires.

ATTENTION : H4 Bi-Xénon AUTO ci-dessous :

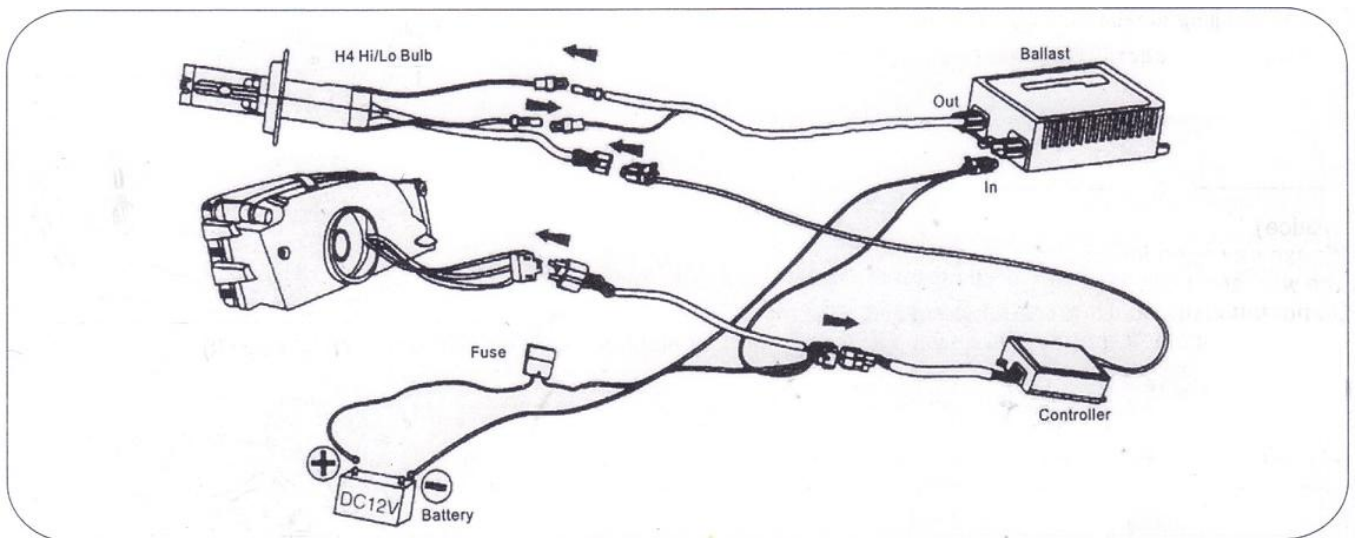

*(Battery : batterie, Controller : contrôleur, Out : sortie, In : entrée, Fuse : fusible)

*Lisez attentivement le schéma avant toute installation.

(8) Fixez les ballasts à l'aide des plaques fixatives et des rivets à quelque chose de solide, attention le ballast chauffe fortement lors de son utilisation.

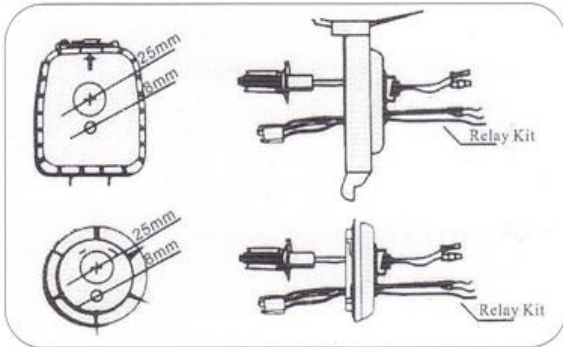
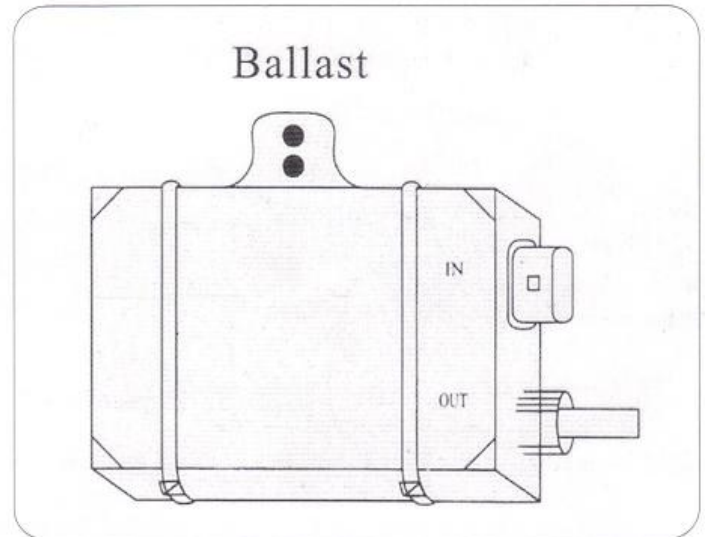
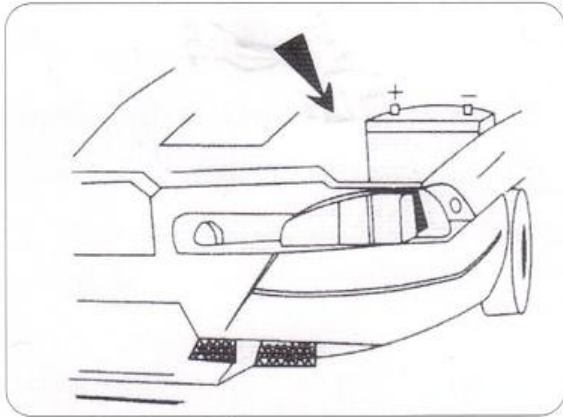

*(In : entrée, Out : sortie)

(9) Connectez les branchements des ampoules à ceux des ballasts comme sur le schéma ci-dessous.

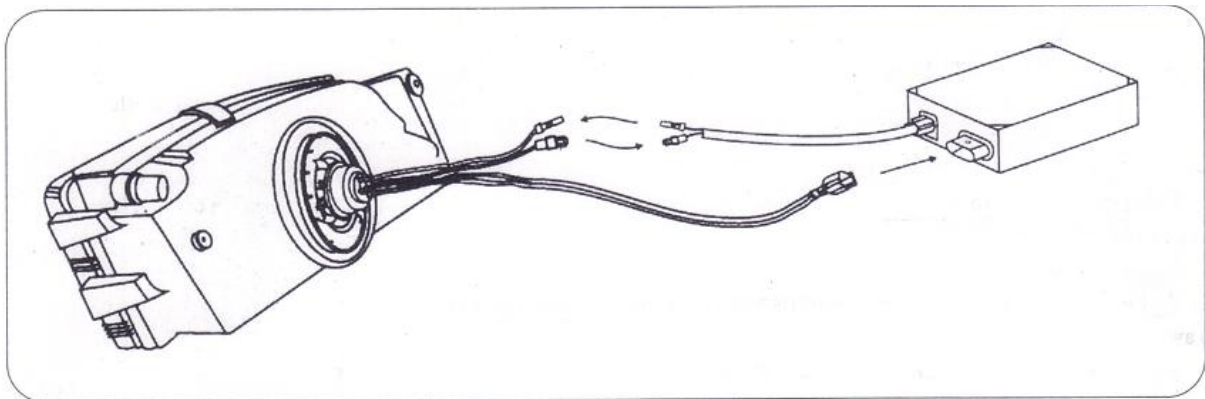

(10) Observez les ampoules fonctionner pour s'assurer que celles-ci fonctionnent correctement.

*Si les deux ampoules restent éteintes ou si elles scintillent simultanément alors remplacez votre batterie par une 70A, ce problème est dû à un manque de courant.

NOTICE

1. Faites attention lors du montage et de la manipulation du kit xénon, en effet c'est du très haut voltage.
2. Ne touchez surtout pas l'ampoule xénon lors de l'allumage de celle-ci ou du fonctionnement vous risqueriez d'être brûlé.
3. Ne fixez pas l'ampoule xénon lors de son fonctionnement directement, cela pourrait causer des dommages oculaires.
4. Eteignez directement le contact en cas de ballast cassé ou fissuré, le très haut voltage pourrait vous électrocuter.
5. Dans aucun cas vous ne devez ouvrir le matériel, cela présente un très grand danger.
6. En cas de panne du matériel, ne tentez pas de le réparer vous-même, renvoyez le directement au revendeur.
7. Il faut garder le kit loin d'objets ou de substances inflammables du type papier, peinture, détergent...
8. Réglez correctement vos feux xénon sinon ceux-ci risquent d'éblouir les automobilistes.
9. N'allumez pas vos feux avant d'avoir mis le contact.

CETTE TRADUCTION VOUS EST PRESENTÉE PAR www.kit-hid-xenon.fr

POUR TOUTE INFORMATION SUPPLEMENTAIRE MERCI DE NOUS CONTACTER :

Tel : 01 84 07 43 45

Mail : contact@kit-hid-xenon.fr

Url : www.kit-hid-xenon.fr